

Service Manual

Grundig Service

Hotline Deutschland...
...Mo.-Fr. 8.00-16.30 Uhr

Technik:

TV/SAT 0180/52318-41
VCR/LiveCam 0180/52318-42
HiFi/Audio 0180/52318-43
Car Audio 0180/52318-44
Telekommunikation 0180/52318-45

Fax: 0180/52318-51

Ersatzteil-Bestellannahme:

Telefon: 0180/52318-40
Fax: 0180/52318-50

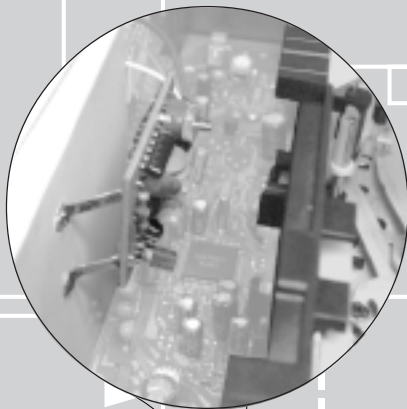

Zusätzlich erforderliche
Unterlagen für den Komplettservice

Additionally required
Service Documents for the Complete Service

Ergänzung
Supplement

**OIRT-Platte
OIRT Board**

Sach-Nr./Part No.
72010 527 3800

**Service
Manual**

**Sicherheit
Safety**

Sach-Nr./Part No.
72010-800.00

**Service
Manual**

GV 64 ...
GV 65 ...
GV 66 ...
SE 6106 HiFi

Sach-Nr./Part No.
72010-527.35

Ergänzung
Supplement

GV 740 ...
GV 7497 ...
SE 7106 HiFi
GV 67 ...
GV 69 ...

Sach-Nr./Part No.
72010-527.37

**Service
Training**

Sach-Nr./Part No.
© 72010-528.90
® 72010-528.91

Video

**OIRT-Platte für
OIRT Board for**

GV 640 HiFi

GV 640 NIC

GV 650 HiFi

GV 660 HiFi

GV 660 NIC

GV 740 HiFi

GV 740 NIC

SE 6106 HiFi

Madrid /

GV 6596 HiFi

GV 6596 NIC

GV 7497 NIC

SE 7106 HiFi

Btx * 32700 #

Sachnummer
Part Number 72010 527 3800

Änderungen vorbehalten
Subject to alteration

Printed in Germany
VK21/VK211 0798

Montage

Erforderliches Material:

- OFW J3652K, Sach-Nr. 75988 035 1200
- OIRT-Platte, Sach-Nr. 72011 035 0000

- Gehäuseoberteil abnehmen (siehe Service Manual S. 1-13, Pkt. 1.1).
- Frontblende abnehmen (siehe Service Manual S. 1-13, Pkt. 1.3).
- Chassisplatte mit Laufwerk ausbauen (siehe Service Manual S. 1-14, Pkt. 2.2)
- Lötverbindung des Abschirmbleches der Empfangseinheit zur Chassisplatte lösen.
- Abschirmblech der Empfangseinheit abnehmen.
- Oberflächenwellenfilter Y1030 ausbauen und Version J3652K, Sach-Nr. 75988 035 1200, einbauen.
- OIRT-Platte entsprechend der folgenden Platinenabbildung anschließen und die Leiterbahn der Empfangseinheit auftrennen.
- Abschirmblech der Empfangseinheit aufstecken und anlöten.
- OIRT-Platte, Sach-Nr. 72011 035 0000, auf dem Abschirmblech der Empfangseinheit (Laufwerkseite – siehe Titelfoto) anlöten.
- Gerät zusammenbauen und prüfen.

Assembly

Required materials:

- OFW J3652K, part no. 75988 035 1200
- OIRT Board, part no. 72011 035 0000

- Remove the cabinet top (see Service Manual p. 1-13, point 1.1).
- Remove the front panel (see Service Manual p. 1-13, point 1.3).
- Dismantle the Family Board with the mechanics (see Service Manual p. 1-14, point 2.2)
- Unsolder the connection from the screening box of the Frontend to the Frontend.
- Remove the screening box from the Frontend.
- Remove the surface acoustic wave filter Y1030 and fit version J3652K, part no. 75988 035 1200 instead.
- Connect the OIRT Board as shown in figure Layout of PCB below and cut the circuit path on the Frontend.
- Attach and solder the screening box of the Frontend.
- Solder the OIRT Board, part no. 72011 035 0000, on to the screening box of the Frontend (side pointing to the mechanics – see front page).
- Reassemble and check the recorder.

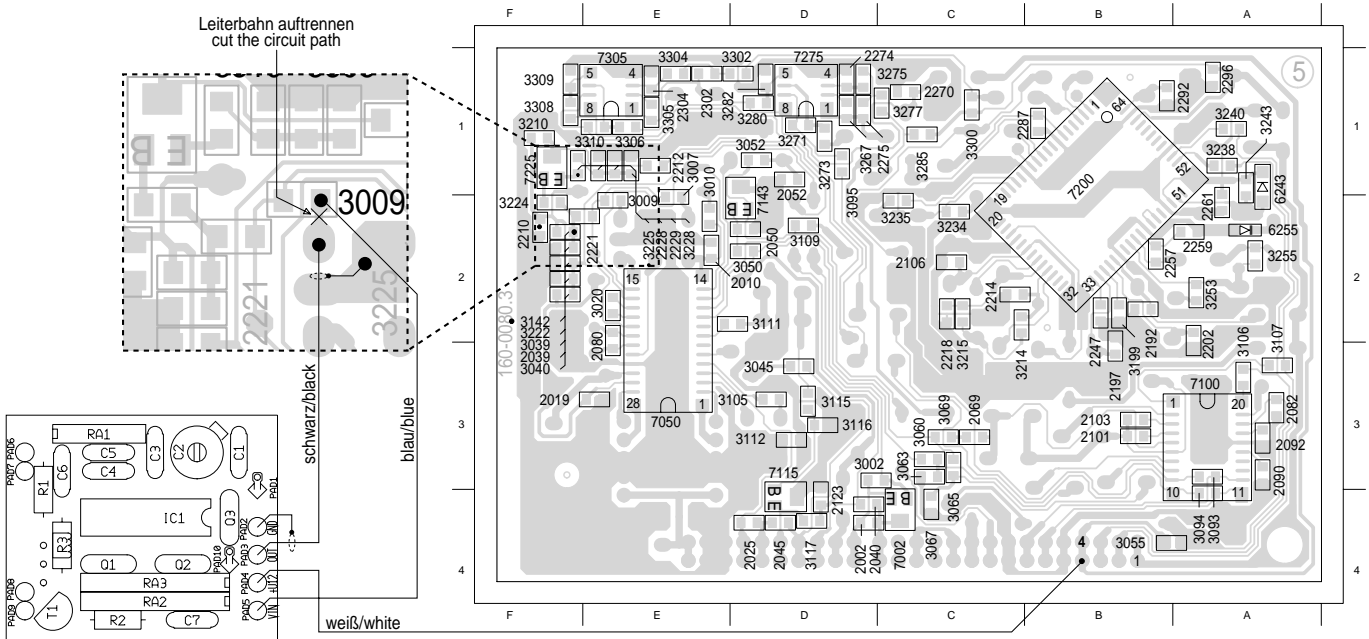

Empfangseinheit / Frontend (FE)

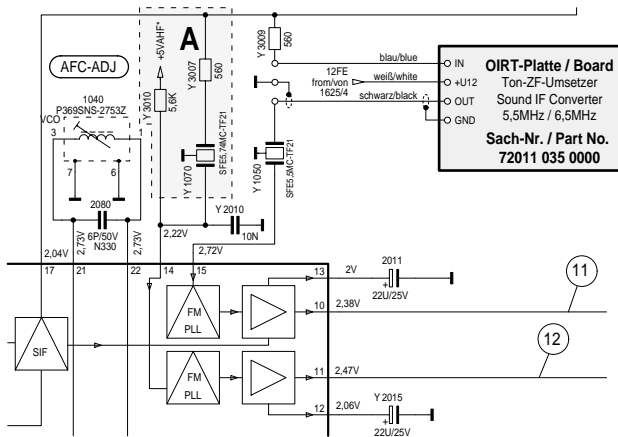

OIRT-Platte / Board

Ton-ZF-Umsetzer / Sound IF Converter

